

Festői nyomástartó edény 8l



Használati utasítás
Az eredeti utasítások fordítása

A piktogramok magyarázata



- 1- Viseljen védőszemüveget
- 2- Viseljen hallásvédelmet
- 3- Viselje az egész overallt
- 4- Munka után mindig mosson kezet
- 5- Dolgozzon porvédő maszkban
- 6- viseljen munkakesztyűt
- 7- A művelet megkezdése előtt ismerkedjen meg a művelet tartalmával
- 8- A termék megfelel az uniós előírásoknak

FIGYELEM: Szigorúan kövesse a gyártó által adott ajánlásokat és védőintézkedéseket. permetezett előkészítés!

Kedves vásárló!

Köszönjük, hogy megvásárolta termékünket, kívánjuk, hogy elégedett legyen a használatával.

Ön egy pneumatikus festőberendezés tulajdonosa lett. Ezt a készüléket a könnyű kezelhetőség és az egyszerű működés jellemzi. Bár használata egyszerű, üzemeltetésének meg kell felelnie az ebben a kézikönyvben meghatározott követelményeknek, valamint az egészségügyi és

a használat helye szerinti területen hatályos biztonsági előírásoknak.

A termék megfelelő használata meghosszabbítja az élettartamot, biztosítja a biztonságot és lehetővé teszi a kielégítő festési eredmények elérését. A gyártó nem vállal felelősséget a bekötési hibákból, a nem megfelelő használatból vagy a kézikönyv utasításainak be nem tartásából eredő károkért.

FIGYELEM! Tűz és/vagy a felhasználó vagy más személyek sérülésének veszélye áll fenn. A pneumatikus készülék használatakor mindig tartsa be a kézikönyvben található biztonsági utasításokat.

Soha ne használja a készüléket diklórmetánt tartalmazó termékekkel !!!

1. Általános biztonsági szabályok

Olvassa el az összes biztonsági információt és utasítást. A biztonsági figyelmeztetések és utasítások figyelmen kívül hagyása tüzet vagy súlyos sérülést okozhat.

I. Munkahely

- a) Tartsa tisztán és rendben a munkahelyet. A rendetlenség és a kivilágítatlan munkaterületek balesetekhez vezethetnek. Gondoskodjon a munkahely megfelelő megvilágításáról.
- b) Ne dolgozzon gyúlékony vagy robbanásveszélyes környezetben.
- c) Tartsa távol a gyermekeket és az embereket azoktól a területektől, ahol elektromos szerszámokat használnak.

II. Elektromos biztonság - kerülje el az életveszélyes áramütés kockázatát

- a) Az elektromos szerszám csatlakozójának illeszkednie kell a csatlakozóaljzathoz. A csatlakozót nem szabad módosítani vagy átalakítani. Ne használjon adapterdugót védőföldeléssel ellátott berendezésekhez. A változatlan dugók és a megfelelő aljzatok csökkentik az áramütés veszélyét.
- b) Ne használjon elektromos szerszámokat, amikor a helyiségben lévő pneumatikus egységgel dolgozik.

III. Személyes biztonság

- a) Használja a józan ésszt, az előrelátást és a felelősségtudatot. Ne használjon szerszámokat, ha fáradt, vagy kábítószer, alkohol vagy gyógyszer hatása alatt áll.
- b) Viseljen védőruházatot.
- c) Emelés, mozgatás vagy használat előtt győződjön meg arról, hogy a nyomászelep zárt állásban van.
pozíció.
- d) Öltözzön megfelelően. Ne viseljen bő ruházatot vagy ékszereket.
- e) Nem szabad rutinba esni, ez a biztonságos használat szabályainak figyelmen kívül hagyásához vezethet.
felszerelés.
- f) Az áramot semmilyen körülmények között nem szabad a bőrre irányítani, a készülék

által keltett nyomás könnyen felszakítja a bőrt, és a festéket a sebbe pumpálja.



IV. A szerszám alkalmazása, használata és gondozása

1. A berendezés túlterhelése szigorúan tilos, csak meghatározott alkalmazásokhoz használja a megfelelő teljesítménytartományban.
2. A berendezés beállítása vagy az alkatrészek cseréje előtt engedje le a nyomást a tartályból.
3. Soha ne használja a pisztolyt gyúlékony anyagok felvitelére.

FIGYELMEZTETÉS: A töltés előtt olvassa el a permetezendő termékhez mellékelt tájékoztatót. A pisztollyal csak olyan ismert szereket lehet permetezni, amelyekről kockázati kártya áll rendelkezésre. Soha ne permetezzen olyan terméket, amelynek veszélyességét nem ismeri!

V. A festékszórókra vonatkozó biztonsági utasítások

- a) Védje légzőszerveit maszk viselésével. A festék- és oldószergőzök belélegzése káros az egészségre.
- b) A festési folyamat során a munkahelyen tilos a dohányzás és/vagy a tűzgyújtás.
- c) Tartsa fenn az optimális szellőzést a helyiségben, ahol dolgozik.
- c) Ne használjon drótokat vagy más éles tárgyakat a fúvókával kapcsolatos tevékenységekhez, mivel ezek károsíthatják a fúvókát, ami befolyásolhatja a bevonat minőségét.
- d) Ha a pisztolyt oldószerrel mossa, ne merítse a pisztolyt a szükségesnél hosszabb ideig az oldószerbe.
- e) Ne szerelje szét a pisztolyt, ha a festék megszáradt és a burkolatra tapadt.
- f) Soha ne egyen vagy tároljon élelmiszert olyan helyiségben, ahol az festett.

2. A berendezés leírása és műszaki paramétere



1. Tartály nyomásszabályozó
2. Permetezőpisztoly
3. Seprű szélessége
4. Festéktétel
5. Levegőcsatlakozás
6. Trigger
7. A színek kapcsolata

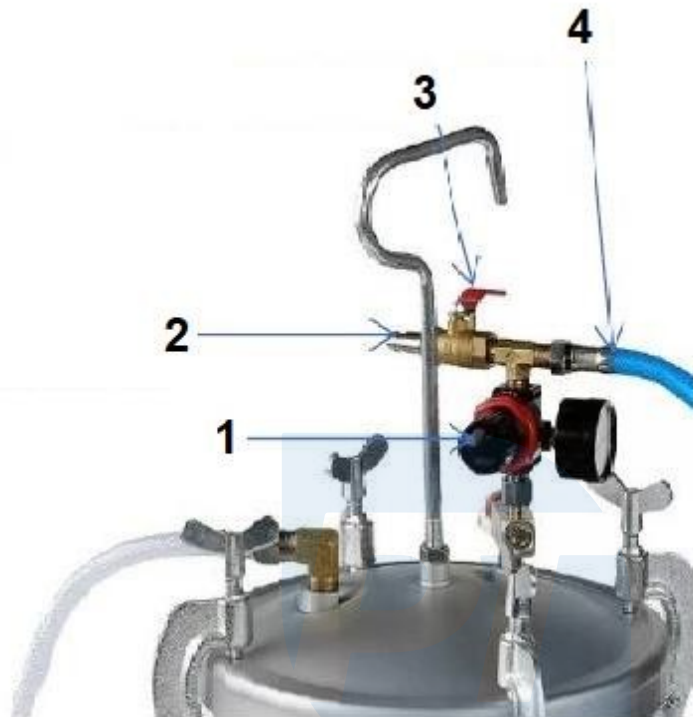

1. Nyomásszabályozó (festéktételek)
2. Nyomáscsatlakozás
3. Fő nyomás szelep
4. Nyomótömlő pisztolyhoz

Specifikáció

	Érték	Egység
Tápanyomás	6-8	bár
Kapacitás	8	L

2.1. Rendeltetés: A festékszóró alkalmas autók, bútorok, gépek, kiegészítők és berendezések festésére, épületek festésére stb.

FIGYELEM! A készülék, annak tartalma és csomagolása nem szórakoztatásra szolgál! Tartsa távol a gyermekek számára elérhető közelségben! Nyelési vagy fulladásveszély.

2.3 Indítás előtt

A tartály belsejét és magát a pisztolyt is tartósítószer védi a szállítás és a tárolás során. A festék első kiöntése előtt alaposan öblítse ki a tartályt és a pisztolyt, hogy megakadályozza a festék ragadását és elszíneződését.

Minden menetes csatlakozást teflonszalaggal kell lezárni, kivéve a légtömlő és a festék, ezeket a hordócsukló fölött tömítik.

3. A berendezés megfelelő használata

Figyelem! Mielőtt a festőegységet a pneumatikus hálózathoz csatlakoztatja, győződjön meg arról, hogy a hálózati paraméterek összhangban vannak a berendezés működési paramétereivel (8 bar).

3.1 A festék viszkozitása

A különböző munkakörülmények különböző bevonati viszkozitást igényelnek. A legmegfelelőbb festék viszkozitása 18 +/- 2 másodperc (az az idő, amíg a folyadék kiömlik a viszkoziméterből), és általában a folyadéknak 40-60 másodpercen belül ki kell folynia.



3.2 Permetezési távolság

A pisztoly és a festéssel permetezendő felület/tárgy közötti távolságnak körülbelül 200 mm-nek kell lennie, a túl közeli vagy túl nagy távolság nem biztos, hogy elegendő.

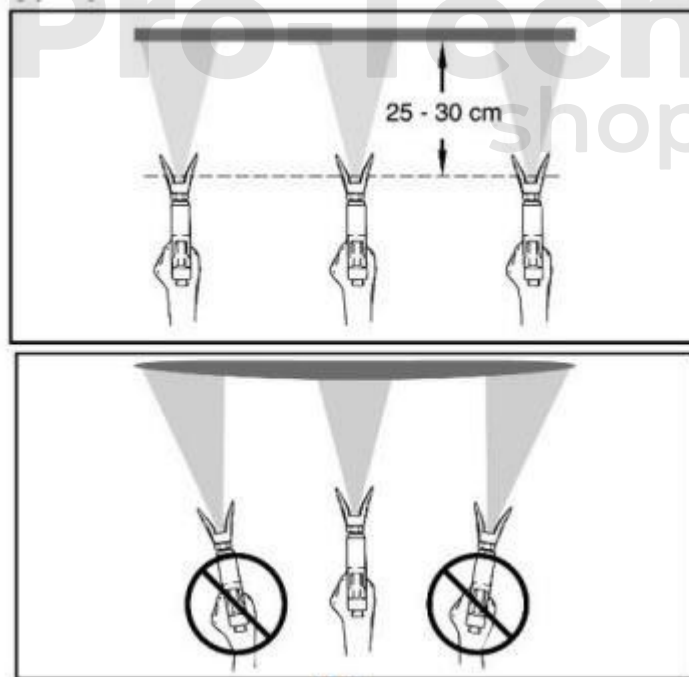

3.3 A rendszer szellőztetése

1. Töltse meg a tartályt festékekkel.
2. Zárja le a tartályt, és húzza meg a csavarokat.
3. Győződjön meg arról, hogy a légtömlő és a festéktömlő megfelelően van-e felszerelve a pisztolyra és magára a tartályra, és hogy a főnyomásszelep zárva van-e.

FIGYELEM!!!

Ha a tartályban lévő nyomást úgy növeljük meg, hogy a festéktömlő nincs a pisztolyhoz csatlakoztatva, a festék a pisztolyhoz csatlakoztatott festékellátó tömlő csatlakozásán keresztül szivárogni fog !!!

4. Lassan nyissa ki a főnyomásszelepet, miközben figyeli a készülék viselkedését. Keresse a szivárgásokat nyomás és szín.
5. A pisztoly ravaszát most már le lehet engedni, kezdetben csak levegő jön ki a pisztolyból, amíg a tömlő meg nem telik.

3.4 A tinta kiürítési sebességének beállítása

A nyomásszabályozóval a nyomás csökkentésével vagy növelésével szabályozható a porkibocsátás. A nyomás a nyomásmérőn látható.

3.5 A festési folyamat

- a) Festéskor a pisztolyt párhuzamosan kell tartani a festendő felülettel/objektummal.

FIGYELEM!

Semmilyen körülmények között ne irányítsa a festékszórót vagy a festéket saját magára, a közelben állókra vagy állatokra, mivel ez egészségügyi vagy életveszélyt jelenthet.

4. Tisztítás és karbantartás

FIGYELEM! Mielőtt bármilyen karbantartást vagy tisztítást megkezdene, zárja el a főszelepet és engedje le a nyomást.

VESZÉLY! : A nyomótömlő lecsatlakoztatása előtt engedje le a pisztolyt, ez csökkenti a gépben lévő nyomást.

4.1 A berendezés öblítése

A munka befejezése után és színváltozás esetén alaposan tisztítsa meg a gépet és a pisztolyt.

1. Öntse a tartályba a felhordandó festéktípusnak megfelelő hígítót. (a felhasználandó festéktől függően válassza ki a hígításra alkalmas közeget, vízbázisú festékek esetén ez víz, lakkok esetén a hígítószer típusának megfelelő).
2. Készítsen elő egy vödört a csöpögő festékhez.
3. Pumpálja át a hígítószer a gépen a maximális porkibocsátási beállításon.

4.2 A fegyver tisztítása

Az öblítés után tisztítsa meg a pisztolyt kefével és megfelelő hígítóval.

5. Tárolás

Tisztítás után a festőegységet száraz, napfénytől védett helyen kell tárolni. Soha ne hagyja, hogy a szennyezett berendezés ott maradjon, mert az tartósan károsítja azt.

Ha az aggregátumot 3 hétnél hosszabb ideig tárolják, membrános aggregátumvédő szert kell alkalmazni.

6 Problémák és megoldások

A probléma	Ok	Megoldás
Nem szívja a színt	1. A szívószűrő eltömődött. 2. A mintavevő cső nem légmentes. 3. Membránhiba.	1. Tisztítsa meg vagy cserélje ki a szívószűrőt. 2. Ellenőrizze a szívótömlő csatlakozásait. 3. Cserélje ki a membránt.
A gép felszívja a festéket, de nem éri el az üzemi nyomást.	1. A biztonsági szelep nincs zárva. 2. A szívószelep szennyezett. 3. A membrán sérült.	1. Húzza meg a kioldót Szelep. 2. Tisztítsa meg a szívó- és kipufogócsövet szelepek. 3. Cserélje ki a membránt.
Nyomáscsökkenés a ravasz meghúzásakor.	1. A fúvóka túl nagy vagy sérült. 2. A szín túl vastag. 3. Nincs szívószilárdság tömlők.	1. Cserélje ki a hegyet 2. A szín tárcsázása 3. Zárja le a szívótömlőt.
Gyenge porlasztás.	Kopott fúvóka.	Cserélje ki a fúvókát.